

Éjecteurs à lame

HSS

Flachauswerferstifte

HSS

Avec 4 ou 2 Rayons de coin 0,2 mm

Mit 4 oder 2 Eckenradien 0,2 mm

Matière:

HSS 1.3343 corps ~ 60 HRC
tête ~ 50 HRC

Werkstoff:

HSS 1.3343 Schaft ~ 60 HRC
Kopf ~ 50 HRC

Exemple de commande:

Bestellbeispiel:

0142 H 20 05 080 R42
d₁ a l

ou / oder

0142 H 20 05 080 R22
d₁ a l

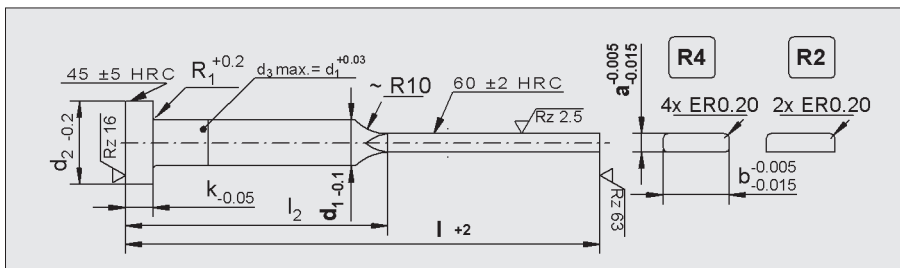
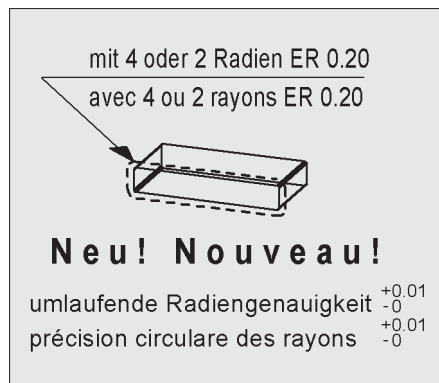

No d'article Artikelnummer	a -0,005 -0,015	b -0,005 -0,015	d ₁ 0 -0,1	d ₂ 0 -0,2	k 0 -0,05	R ₁ 0 +0,2	l +2									
							63	80	100	125	150	175	200	225	250	
							l ₂ -1,0 / -2,0									
							30	40	50	60	75	90	100	115	125	
0142 H 2005...R.2	0,5	1,8	2	4	2	0,2		•	•	•	•					
0142 H 3005...R.2		2,8	3	6	3	0,3		•	•	•	•					
0142 H 4205...R.2		3,8	4,2	8	3	0,3		•	•	•	•					
0142 H 2006...R.2	0,6	1,8	2	4	2	0,2		•	•	•	•					
0142 H 3006...R.2		2,8	3	6	3	0,3	•	•	•	•	•	•	•			
0142 H 4206...R.2		3,8	4,2	8	3	0,3		•	•	•	•	•	•	•		
0142 H 2007...R.2	0,7	1,8	2	4	2	0,2		•	•	•	•					
0142 H 3007...R.2		2,8	3	6	3	0,3		•	•	•	•	•				
0142 H 4207...R.2		3,8	4,2	8	3	0,3		•	•	•	•	•	•			
0142 H 2008...R.2	0,8	1,8	2	4	2	0,2	•	•	•	•	•					
0142 H 3008...R.2		2,8	3	6	3	0,3	•	•	•	•	•	•	•			
0142 H 4208...R.2		3,8	4,2	8	3	0,3		•	•	•	•	•	•	•	•	•
0142 H 6008...R.2		5,5	6	12	5	0,5		•	•	•	•	•	•	•	•	•
0142 H 4209...R.2	0,9	3,8	4,2	8	3	0,3		•	•	•	•	•	•			
0142 H 2010...R.2	1	1,8	2	4	2	0,2		•	•	•	•					
0142 H 3010...R.2		2,8	3	6	3	0,3		•	•	•	•	•	•			
0142 H 4210...R.2		3,8	4,2	8	3	0,3		•	•	•	•	•	•	•		
0142 H 5010...R.2		4,5	5	10	3	0,3		•	•	•	•	•	•	•	•	•
0142 H 6010...R.2		5,5	6	12	5	0,5		•	•	•	•	•	•	•	•	•
0142 H 3012...R.2	1,2	2,8	3	6	3	0,3		•	•	•	•	•	•	•		
0142 H 4212...R.2		3,8	4,2	8	3	0,3		•	•	•	•	•	•	•	•	•
0142 H 5012...R.2		4,5	5	10	3	0,3		•	•	•	•	•	•	•	•	•
0142 H 6012...R.2		5,5	6	12	5	0,5		•	•	•	•	•	•	•	•	•
0142 H 8012...R.2		7,5	8	14	5	0,5		•	•	•	•	•	•	•	•	•

- = Livrable du stock. Autres dimensions et exécutions spéciales livrables sur demande. Livrable aussi en pouces.
- = Ab Lager lieferbar. Weitere Abmessungen sowie Spezialausführungen auf Anfrage. Auch in Zollmass lieferbar.

Éjecteurs à lame HSS

Flachauswerferstifte HSS

Avec 4 ou 2 Rayons de coin 0,1 mm

Mit 4 oder 2 Eckenradien 0,1 mm

Matière:
HSS 1.3343 corps ~ 60 HRC
tête ~ 50 HRC

Werkstoff:
HSS 1.3343 Schaft ~ 60 HRC
Kopf ~ 50 HRC

Exemple de commande:

Bestellbeispiel:

0142 H 20 03 063 R41
d₁ a l

ou / oder

0142 H 20 03 063 R21
d₁ a l

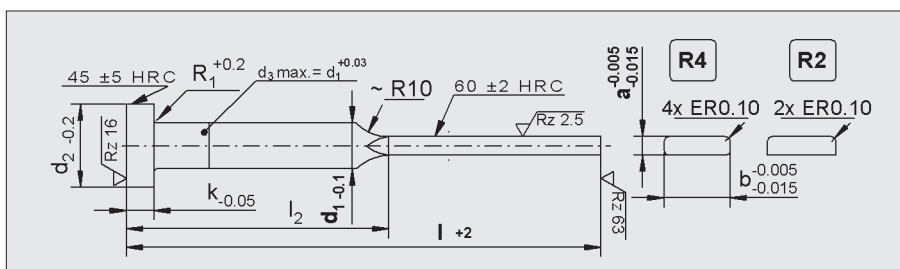
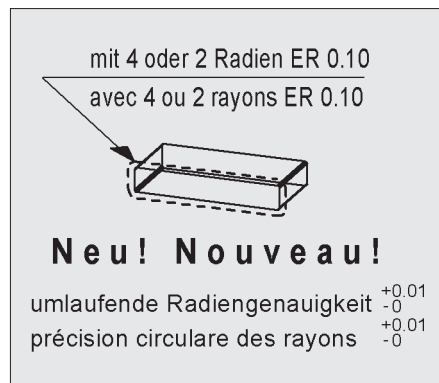

No d'article Artikelnummer	a -0,005 -0,015	b -0,005 -0,015	d ₁ 0 -0,1	d ₂ 0 -0,2	k 0 -0,05	R ₁ 0 +0,2	l +2										
							63	80	100	125	150	175	200	225	250		
							l ₂ -1.0 / -2.0								90	100	115
0142 H 2003...R.1	0,3	1,8	2	4	2	0,2	•	•	•								
0142 H 3003...R.1		2,8	3	6	3	0,3	•	•	•								
0142 H 2004...R.1	0,4	1,8	2	4	2	0,2	•	•	•								
0142 H 3004...R.1		2,8	3	6	3	0,3	•	•	•	•							
0142 H 2005...R.1	0,5	1,8	2	4	2	0,2		•	•	•	•						
0142 H 3005...R.1		2,8	3	6	3	0,3	•	•	•	•	•						
0142 H 4205...R.1		3,8	4,2	8	3	0,3		•	•	•	•	•					
0142 H 2006...R.1	0,6	1,8	2	4	2	0,2		•	•	•	•	•					
0142 H 3006...R.1		2,8	3	6	3	0,3	•	•	•	•	•	•					
0142 H 4206...R.1		3,8	4,2	8	3	0,3		•	•	•	•	•	•				
0142 H 2007...R.1	0,7	1,8	2	4	2	0,2		•	•	•	•	•					
0142 H 3007...R.1		2,8	3	6	3	0,3		•	•	•	•	•					
0142 H 4207...R.1		3,8	4,2	8	3	0,3		•	•	•	•	•	•				
0142 H 2008...R.1	0,8	1,8	2	4	2	0,2		•	•	•	•	•					
0142 H 3008...R.1		2,8	3	6	3	0,3		•	•	•	•	•	•				
0142 H 4208...R.1		3,8	4,2	8	3	0,3		•	•	•	•	•	•	•			
0142 H 6008...R.1		5,5	6	12	5	0,5		•	•	•	•	•	•	•			
0142 H 2010...R.1	1	1,8	2	4	2	0,2		•	•	•	•	•					
0142 H 3010...R.1		2,8	3	6	3	0,3		•	•	•	•	•	•	•			
0142 H 4210...R.1		3,8	4,2	8	3	0,3		•	•	•	•	•	•	•	•		

- = Livrable du stock. Autres dimensions et exécutions spéciales livrables sur demande. Livrable aussi en mesure (pouce).
- = Ab Lager lieferbar. Weitere Abmessungen sowie Spezialausführungen auf Anfrage. Auch in Zollmass lieferbar.

Éjecteurs à lame

FA

Flachauswerferstifte

FA

DIN 1530 FA

Matière:

WAS 1.2344 950 HV
plasma-nitruré

Werkstoff:

WAS 1.2344 950 HV
plasmanitriert

Exemple de commande:

Bestellbeispiel:

0143 040 10 060

d₁ a l₁

ou / oder

DIN 1530 FA Ø 4,0 x 60 x 1,0 / 3,5

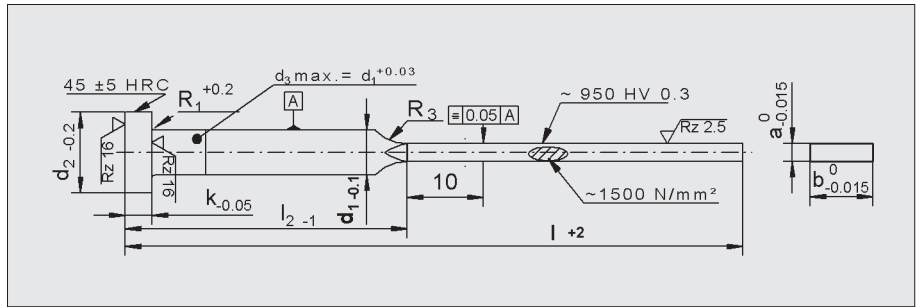
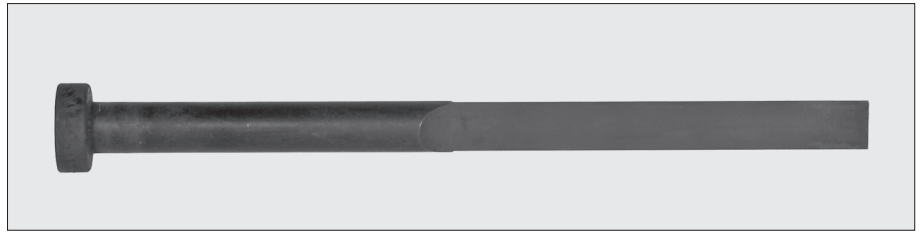

No d'article Artikelnummer	d ₁ 0,1	a -0,015	b -0,015	l ⁺²										d ₂ -0,2	k -0,05	R ₁ +0,2	R ₃
				60	80	100	125	160	200	250	315	400					
				l ₂ ⁻¹													
				30	40	50	63	80	100	125	160	200					
0143 04010...	4,0	1,0	3,5	•	•	•								8	3	0,3	5
0143 04208...	4,2	0,8	3,8	•	•	•	•										
0143 04210...		1,0		•	•	•	•	•									
0143 04212...		1,2			•	•	•	•									
0143 05010...	5,0	1,0	4,5		•	•	•	•						10		0,5	
0143 05012...		1,2			•	•	•	•									
0143 05015...		1,5			•	•	•	•	•								
0143 06010...	6,0	1,0	5,5			•	•	•	•					12	5		
0143 06012...		1,2			•	•	•	•									
0143 06015...		1,5			•	•	•	•	•								
0143 06020...		2,0				•	•	•	•	•							
0143 08012...	8,0	1,2	7,5				•	•	•	•				14			
0143 08015...		1,5				•	•	•	•								
0143 08020...		2,0					•	•	•	•	•						
0143 10015...	10,0	1,5	9,5					•	•	•	•	•		16			
0143 10020...		2,0						•	•	•	•	•					
0143 12020...	12,0	2,0	11,5						•	•	•	•	•	20	7	0,8	10
0143 12025...		2,5							•	•	•	•	•				
0143 16020...	16,0	2,0	15,5						•	•	•	•	•	22			
0143 16025...		2,5							•	•	•	•	•				

• = Livrable du stock. Autres dimensions et exécutions spéciales sur demande
Livrable aussi en pouces.

• = Ab Lager lieferbar. Weitere Abmessungen sowie Spezialausführungen auf Anfrage.
Auch in Zollmass lieferbar

Formulaire de commande pour éjecteur à lame spécial Bestellformular Sonderflachauswerfer

Firma: _____
 Entreprise: _____
 Tel.: _____
 Bestell-Nr.: _____
 No. de com: _____

Ansprechpartner: _____
 Interlocuteur: _____
 Fax: _____
 Anfrage-Nr.: _____
 No. de demande: _____

Flachauswerfer ohne Eckradien

Éjecteur à lame sans rayons

Mat.: WS
 Schaft/Tige: ca. 60 HRC
 Kopf/Tête: ca. 45 HRC

Mat.: 1.2343 / 1.2344
 Schaft/Tige: ca. 950 HV
 Kern/Coeur: ca. 45 HRC

Mat.: HSS
 Schaft/Tige: ca. 62 HRC
 Kopf/Tête: ca. 42 HRC

Bitte Material
ankreuzen !
 Veuillez indiquer
la matière !

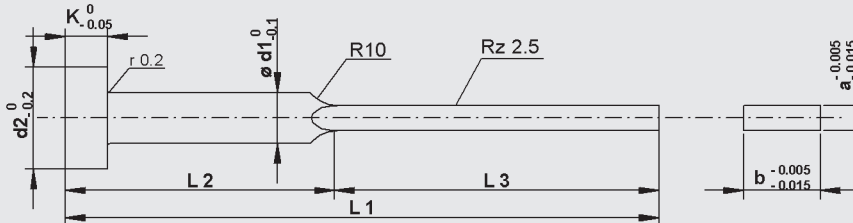

a	b	L1	L2	L3	d1	d2	K					Anz. Nombr.	Preis Prix	Termin Délai
-0.005	-0.005	+1	-2	+2	-0.1	-0.2	0-0.5							
-0.015	-0.015													

Flachauswerfer mit Eckradien

Éjecteur à lame avec rayons

Mat.: WS
 Schaft/Tige: ca. 60 HRC
 Kopf/Tête: ca. 45 HRC

Mat.: HSS
 Schaft/Tige: ca. 60 HRC
 Kopf/Tête: ca. 42 HRC

Bitte Material
ankreuzen !
 Veuillez indiquer
la matière !

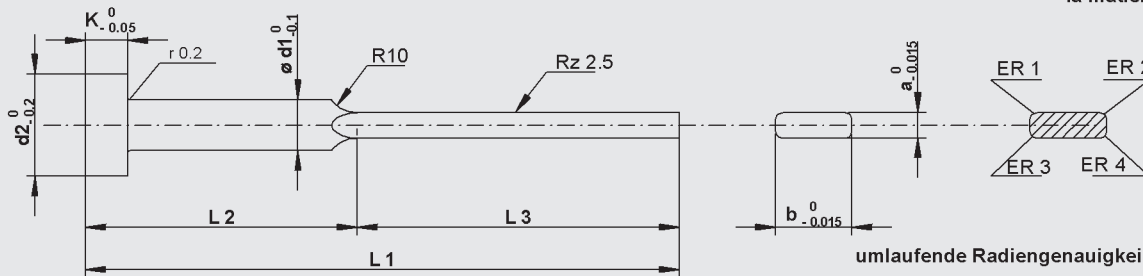

umlaufende Radiengenauigkeit +0.01
 -0
 précision circulaire des rayons +0.01
 -0

a	b	L1	L2	L3	d1	d2	K	ER-1	ER-2	ER-3	ER-4	Anz. Nombr.	Preis Prix	Termin Délai
-0.005	-0.005	+1	-2	+2	-0.1	-0.2	0-0.5	+0.01	+0.01	+0.01	+0.01			
-0.015	-0.015							-0	-0	-0	-0			

Formulaire de commande pour éjecteur tubulaire spécial Bestellformular Sonderauswerferhülsen

Firma / Société:	Ansprechpartner / Interlocuteur:
Téléphone:	Fax:
Hinweis / Remarques:	E-Mail
<input type="radio"/> Bestellung / Commande:	<input type="radio"/> Anfrage / Demande:
<input type="radio"/> Auswerferhülse mit Stufe / Éjecteur tubulaire à dégagement épaulé	<input type="radio"/> Auswerferhülse stufenlos / Éjecteur tubulaire à dégagement conique
<input type="radio"/> Werkstoff / Matière: WS Schaft / Corps: env. 60 HRC, Kopf / Tête: env. 45 HRC	<input type="radio"/> Werkstoff / Matière: HSS Schaft / Corps: env. 62 HRC, Kopf / Tête: env. 45 HRC
<input type="radio"/> Werkstoff / Matière: 1.2343 / 1.2344 Oberfläche / Surface: env. 950 HV, Kern / Noyau: env. 45 HRC	<input type="radio"/> Werkstoff / Matière: Nach Wunsch / A choix Oberfläche / Surface: Wunsch / A choix, Kern / Noyau: Wunsch / A choix

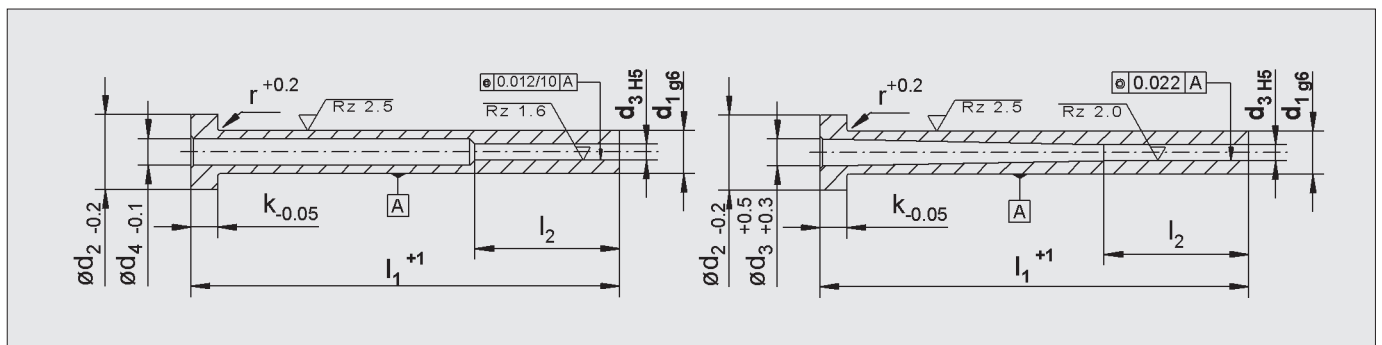

$d_1 g_6$	l_1^{+1}	$d_3 H_5$	l_2	$d_2^{-0.2}$	$k_{-0.05}$	$d_4^{-0.1}$	r	Stück / Pièce

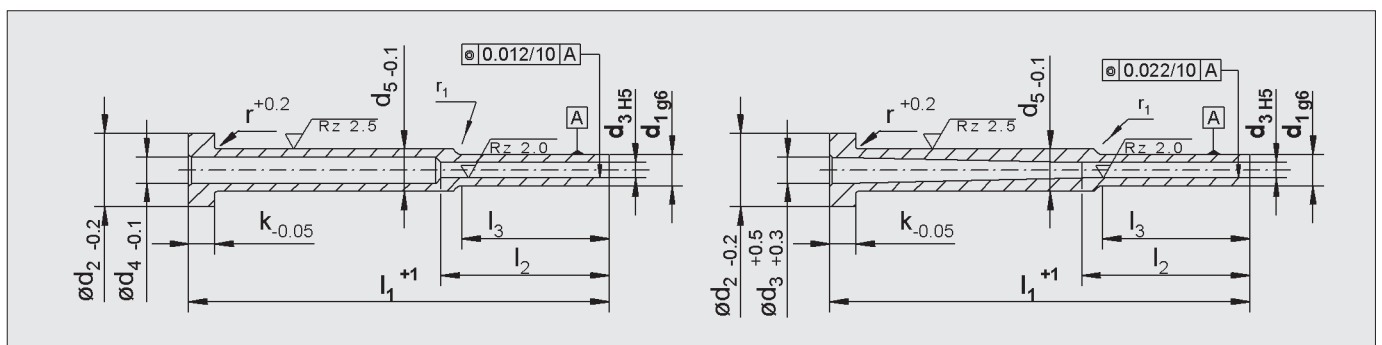

$d_1 g_6$	l_1^{+1}	$d_3 H_5$	$d_5^{-0.1}$	l_3	l_2	$d_2^{-0.2}$	$k_{-0.05}$	$d_4^{-0.1}$	r	r_1	Stück / Pièce

Éjecteurs tubulaires

AWH
166

Auswerferhülsen

AWH
166

DIN 16756

Matière:

WS 1.2516 corps ~ 60 HRC trempé
tête ~ 45 HRC

Werkstoff:

1.2516 Schaft ~ 60 HRC gehärtet
Kopf ~ 45 HRC

Exemple de commande:

Bestellbeispiel:

0144 03 015 075
d₁ d₃ l

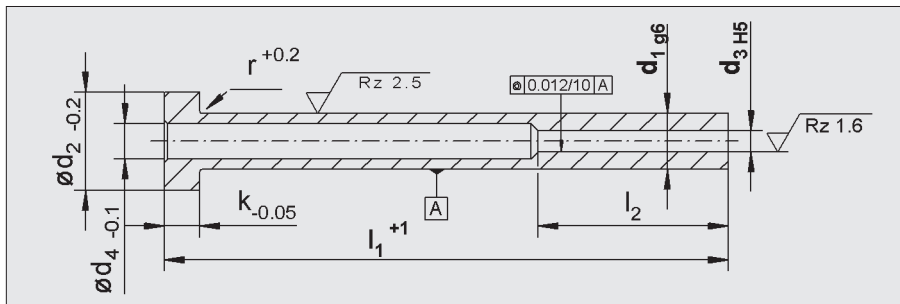
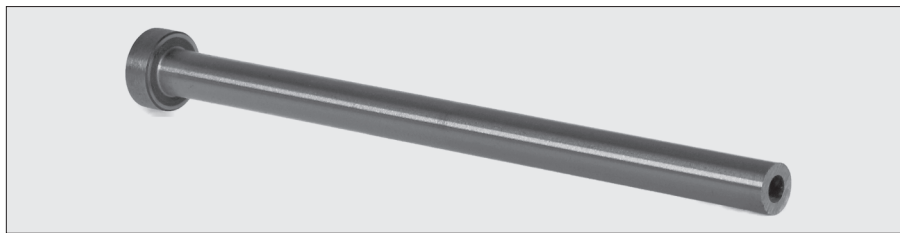

No d'article Artikelnummer	d ₁ g ₆	d ₃ H ₅	l +1												d ₂ -0.2	d ₄ -0.1	k -0.05	r +0.2	l ₂				
			60	75	100	125	150	175	200	225	250	275	300	325						350	400		
0144 03015...	3	1,5	•	•	•	•	•	•									6	1,8	3	0,3	35		
0144 03016...		1,6	•	•	•	•	•	•										2,0					
0144 04015...	4	1,5	•	•	•	•	•	•	•	•							8				45		
0144 04020...		2,0	•	•	•	•	•	•	•	•	•											2,5	
0144 04022...		2,2	•	•	•	•	•	•	•	•	•											2,8	
0144 04025...		2,5	•	•	•	•	•	•	•	•	•											3,0	
0144 05020...	5	2,0	•	•	•	•	•	•	•	•	•	•					10	3,0			45		
0144 05025...		2,5	•	•	•	•	•	•	•	•	•	•	•									3,5	
0144 05027...		2,7	•	•	•	•	•	•	•	•	•	•	•									3,8	
0144 05030...		3,0	•	•	•	•	•	•	•	•	•	•	•									4,8	
0144 05032...		3,2	•	•	•	•	•	•	•	•	•	•	•									5,0	
0144 05035...		3,5	•	•	•	•	•	•	•	•	•	•	•									5,5	
0144 06020...	6	2,0	•	•	•	•	•	•	•	•	•	•	•				12	3,9	5	0,5			
0144 06030...		3,0	•	•	•	•	•	•	•	•	•	•	•									4,3	
0144 06035...		3,5	•	•	•	•	•	•	•	•	•	•	•									4,8	
0144 06037...		3,7	•	•	•	•	•	•	•	•	•	•	•									5,0	
0144 06040...		4,0	•	•	•	•	•	•	•	•	•	•	•									5,5	
0144 06045...		4,5	•	•	•	•	•	•	•	•	•	•	•									5,8	
0144 07045...	7	4,5				•	•	•	•	•	•	•				14	2,5						
0144 07050...		5,0				•	•	•	•	•	•	•	•									3,5	
0144 08020...	8	2,0	•	•	•	•	•	•	•	•	•	•	•				16	3,5					
0144 08030...		3,0	•	•	•	•	•	•	•	•	•	•	•	•									4,5
0144 08040...		4,0	•	•	•	•	•	•	•	•	•	•	•	•									5,5
0144 08042...		4,2	•	•	•	•	•	•	•	•	•	•	•	•									5,8
0144 08045...		4,5					•	•	•	•	•	•	•	•									6,5
0144 08050...		5,0	•	•	•	•	•	•	•	•	•	•	•	•									7,5
0144 08052...		5,2	•	•	•	•	•	•	•	•	•	•	•	•									7,5
0144 08055...		5,5	•	•	•	•	•	•	•	•	•	•	•	•									7,5
0144 10030...	10	3,0	•	•	•	•	•	•	•	•	•	•	•				16	3,5					
0144 10040...		4,0	•	•	•	•	•	•	•	•	•	•	•	•									4,5
0144 10050...		5,0	•	•	•	•	•	•	•	•	•	•	•	•									5,5
0144 10060...		6,0	•	•	•	•	•	•	•	•	•	•	•	•									6,3
0144 10062...		6,2	•	•	•	•	•	•	•	•	•	•	•	•									6,5
0144 10065...		6,5	•	•	•	•	•	•	•	•	•	•	•	•									6,5
0144 10070...	7,0	•	•	•	•	•	•	•	•	•	•	•	•				7,5						

• = Livrable du stock. Autres dimensions et exécutions spéciales livrables sur demande.
Livrable aussi en pouces.

• = Ab Lager lieferbar. Weitere Abmessungen sowie Spezialausführungen auf Anfrage.
Auch in Zollmass lieferbar.

Suite Éjecteurs tubulaires AWH / Fortsetzung AWH Auswerferhülsen: 1.0144

No d'article Artikelnummer	d ₁ g ₆	d ₃ H ₅	l + ₁													d ₂ -0,2	d ₄ -0,1	k -0,05	r +0,2	l ₂		
			60	75	100	125	150	175	200	225	250	275	300	325	350						400	
0144 12040...	12	4,0	•	•	•	•	•	•	•	•	•	•	•	•	•	•	•	20	4,5	7	0,8	45
0144 12050...		5,0	•	•	•	•	•	•	•	•	•	•	•	•	•	•						
0144 12060...		6,0	•	•	•	•	•	•	•	•	•	•	•	•	•	•						
0144 12070...		7,0	•	•	•	•	•	•	•	•	•	•	•	•	•	•						
0144 12080...		8,0	•	•	•	•	•	•	•	•	•	•	•	•	•	•						
0144 12082...		8,2	•	•	•	•	•	•	•	•	•	•	•	•	•	•						
0144 12085...		8,5	•	•	•	•	•	•	•	•	•	•	•	•	•	•						
0144 12090...		9,0	•	•	•	•	•	•	•	•	•	•	•	•	•	•						
0144 14050...	14	5,0	•	•	•	•	•	•	•	•	•	•	•	•	•	•	22	5,5				
0144 14060...		6,0	•	•	•	•	•	•	•	•	•	•	•	•	•	•						
0144 14070...		7,0	•	•	•	•	•	•	•	•	•	•	•	•	•	•						
0144 14080...		8,0	•	•	•	•	•	•	•	•	•	•	•	•	•	•						
0144 14090...		9,0	•	•	•	•	•	•	•	•	•	•	•	•	•	•						
0144 14100...		10,0	•	•	•	•	•	•	•	•	•	•	•	•	•	•						
0144 14105...		10,5	•	•	•	•	•	•	•	•	•	•	•	•	•	•						
0144 14110...		11,0	•	•	•	•	•	•	•	•	•	•	•	•	•	•						
0144 16080...	16	8,0	•	•	•	•	•	•	•	•	•	•	•	•	•	•	26	10,5	8	1,0		
0144 16100...		10,0	•	•	•	•	•	•	•	•	•	•	•	•	•	•						
0144 16120...		12,0	•	•	•	•	•	•	•	•	•	•	•	•	•	•						
0144 16125...		12,5	•	•	•	•	•	•	•	•	•	•	•	•	•	•						
0144 16135...		13,5	•	•	•	•	•	•	•	•	•	•	•	•	•	•						
0144 20100...	20	10,0	•	•	•	•	•	•	•	•	•	•	•	•	•	26	10,5	8	1,0			
0144 20120...		12,0	•	•	•	•	•	•	•	•	•	•	•	•	•							
0144 20140...		14,0	•	•	•	•	•	•	•	•	•	•	•	•	•						•	

- = Livrable du stock. Autres dimensions et exécutions spéciales livrables sur demande. Livrable aussi en pouces.
- = Ab Lager lieferbar. Weitere Abmessungen sowie Spezialausführungen auf Anfrage. Auch in Zollmassen erhältlich.

Éjecteurs tubulaires à dégagement conique

Auswerferhülsen stufenlos

DIN 16756

Matière:

WS 1.2516 corps ~ 60 HRC trempé
tête ~ 45 HRC

Werkstoff:

1.2516 Schaft ~ 60 HRC gehärtet
Kopf ~ 45 HRC

Exemple de commande:

Bestellbeispiel:

01442 020 0080 080
d₁ d₃ l₁

• = Livrable du stock / Ab Lager lieferbar

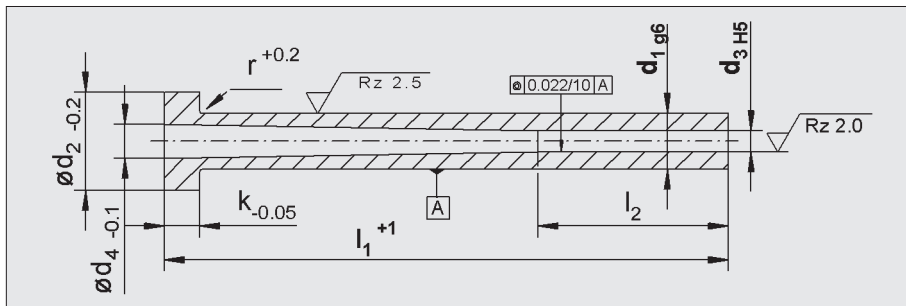
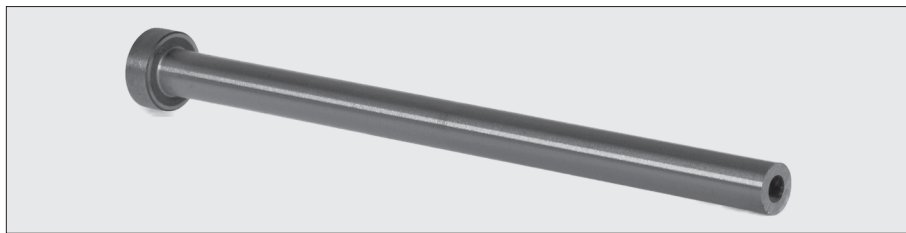

No d'article Artikelnummer	d ₁ g6	d ₃ H5	l ₁ +1							d ₂ -0.2	d ₄ -0.1	k -0.05	r +0.2	l ₂
			80	100	125	150	175	200	225					
01442 0200080...	2,0	0,8	•	•	•					4	1,3	2	0,2	35
01442 0200100...		1,0	•	•	•						1,5			
01442 0220100...		2,2	1,0	•	•	•								
01442 0220125...	1,25		•	•	•									
01442 0250100...	2,5	1,0	•	•	•					5	1,5	2	0,3	35
01442 0250125...		1,25	•	•	•	•					1,7			
01442 0250140...		1,4	•	•	•	•					1,9			
01442 0250150...		1,5	•	•	•	•					2,0			
01442 0250160...		1,6	•	•	•	•					2,1			
01442 0270150...	2,7	1,5	•	•	•	•				2,0				
01442 0270160...		1,6	•	•	•	•					2,1			
01442 0300150...		3,0	1,5	•	•	•	•				6	2,0	3	0,3
01442 0300160...	1,6		•	•	•	•	•			2,1				
01442 0300170...	1,7		•	•	•	•				2,2				
01442 0300180...	1,8		•	•	•	•	•			2,3				
01442 0300190...	1,9		•	•	•	•				2,4				
01442 0350200...	3,5	2,0	•	•	•	•	•			7	2,5	3	0,3	35
01442 0350220...		2,2	•	•	•	•	•				2,7			
01442 0350250...		2,5	•	•	•	•	•				3,0			
01442 0400200...	4,0	2,0	•	•	•	•	•	•	•	8	2,5	3	0,3	35
01442 0400220...		2,2	•	•	•	•	•	•	•		2,7			
01442 0400250...		2,5	•	•	•	•	•	•	•		3,0			
01442 0400270...		2,7	•	•	•	•	•	•	•		3,2			
01442 0400300...		3,0	•	•	•	•	•	•	•		3,5			
01442 0450250...	4,5	2,5	•	•	•	•	•	•	•		3,0			
01442 0450270...		2,7	•	•	•	•	•	•	•		3,0			
01442 0450300...		3,0	•	•	•	•	•	•	•		3,2			
01442 0450320...		3,2	•	•	•	•	•	•	•		3,5			
01442 0500200...	5,0	2,0	•	•	•	•	•	•	•	10	3,7	3	0,3	45
01442 0500250...		2,5	•	•	•	•	•	•	•		2,5			
01442 0500270...		2,7	•	•	•	•	•	•	•		3,0			
01442 0500300...		3,0	•	•	•	•	•	•	•		3,2			
01442 0500320...		3,2	•	•	•	•	•	•	•		3,5			
01442 0500350...		3,5	•	•	•	•	•	•	•		3,7			
01442 0550300...		5,5	3,0	•	•	•	•	•	•		•			
01442 0550320...	3,2		•	•	•	•	•	•	•	3,7				
01442 0550350...	3,5		•	•	•	•	•	•	•	4,0				
01442 0550400...	4,0		•	•	•	•	•	•	•	4,5				
01442 0550420...	4,2		•	•	•	•	•	•	•	4,7				

Autres dimensions et exécutions spéciales livrables sur demande. Livrable aussi en pouces.

Weitere Abmessungen sowie Spezialausführungen auf Anfrage. Auch in Zollmassen erhältlich.

Suite Éjecteurs tubulaires WS / Fortsetzung WS Auswerferhülsen : 1.0144.02

No d'article Artikelnummer	d ₁ g ₆	d ₃ H ₅	l ₁ ⁺¹							d ₂ -0,2	d ₄ -0,1	k -0,05	r +0,2	l ₂	
			80	100	125	150	175	200	225						250
01442 0600250...	6,0	2,5	•	•	•	•	•	•	•	•	12	3,0	5	0,5	45
01442 0600300...		3,0	•	•	•	•	•	•	•	•		3,5			
01442 0600320...		3,2			•	•	•	•	•	•		3,7			
01442 0600350...		3,5	•	•	•	•	•	•	•	•		4,0			
01442 0600370...		3,7			•	•	•	•	•	•		4,2			
01442 0600400...		4,0	•	•	•	•	•	•	•	•		4,5			
01442 0600420...		4,2			•	•	•	•	•	•		4,7			
01442 0600450...		4,5			•	•	•	•	•	•		5,0			
01442 0800400...	8,0	4,0	•	•	•	•	•	•	•	•	14	4,5	5	0,5	45
01442 0800420...		4,2	•	•	•	•	•	•	•	•		4,7			
01442 0800500...		5,0	•	•	•	•	•	•	•	•		5,5			
01442 0800520...		5,2	•	•	•	•	•	•	•	•		5,7			
01442 0800550...		5,5				•		•		•		6,0			
01442 0800600...		6,0			•	•	•	•	•	•		6,5			
01442 1000600...	10,0	6,0	•	•	•	•	•	•	•	•	16	6,7	5	0,5	50
01442 1000620...		6,2	•	•	•	•	•	•	•	•		6,7			
01442 1200800...	12,0	8,0	•	•	•	•	•	•	•	•	20	8,5	7	0,8	50
01442 1200820...		8,2	•	•	•	•	•	•	•	•		8,7			
01442 1200850...		8,5				•		•		•		9,0			
01442 1401000...	14,0	10,0	•	•	•	•	•	•	•	•	22	10,5	7	0,8	60
01442 1401020...		10,2				•		•		•		10,7			
01442 1401050...		10,5				•		•		•		11,0			
01442 1601200...	16,0	12,0	•	•	•	•	•	•	•	•		12,5			
01442 1601220...		12,2				•		•		•		12,7			
01442 1601250...		12,5				•		•		•		13,0			
01442 1601300...		13,0				•		•		•		13,5			
						•		•		•					

- = Livrable du stock. Autres dimensions et exécutions spéciales livrables sur demande.
Livrable aussi en pouces.
- = Ab Lager lieferbar. Weitere Abmessungen sowie Spezialausführungen auf Anfrage.
Auch in Zollmassen erhältlich.

Éjecteurs tubulaires

Auswerferhülsen

DIN 16756

Matière:

1.2343 corps ~ 950 HV nitrué
tête ~ 45 HRC

Werkstoff:

1.2343 Schaft ~ 950 HV nitriert
Kopf ~ 45 HRC

Exemple de commande:

Bestellbeispiel:

0145 03 016 075

d_1 d_3 l_1

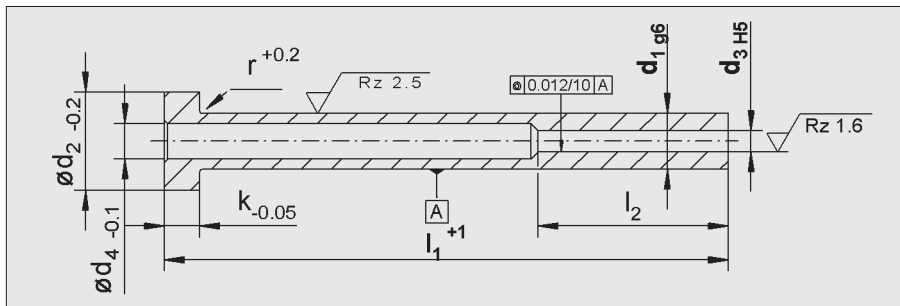
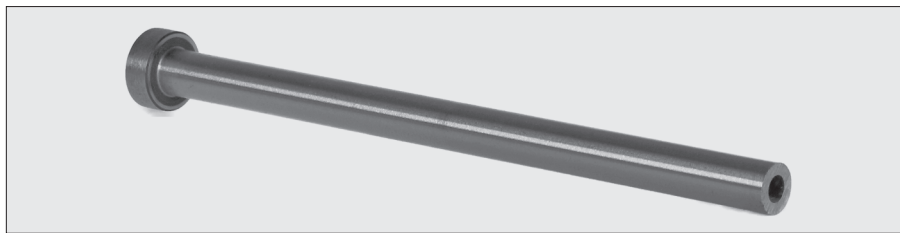

No d'article Artikelnummer	d_1 g6	d_3 H5	l_1 +1								d_2 -0.2	d_4 -0.05	k -0.05	r +0.2	l_2	
			75	100	125	150	175	200	225	250						275
0145 03015...	3	1,5	•	•	•	•						6	1,9	3	0,3	35
0145 03016...		1,6		•	•	•										
0145 04015...	4	1,5			•							8	2,4			
0145 04020...		2,0		•	•	•	•	•								
0145 04022...		2,2	•	•	•	•	•	•								
0145 04025...		2,5	•	•	•	•	•	•								
0145 05025...	5	2,5	•	•	•	•	•				10	3,0				
0145 05027...		2,7	•	•	•	•										
0145 05030...		3,0	•	•	•	•	•	•	•							
0145 05032...		3,2	•	•	•	•	•	•	•	•						
0145 05035...		3,5	•	•	•	•	•	•	•	•						
0145 06030...	6	3,0	•	•	•	•	•	•			12	4,3	5	0,5		
0145 06035...		3,5	•	•	•	•	•	•								
0145 06037...		3,7	•	•	•	•	•									
0145 06040...		4,0	•	•	•	•	•	•	•							
0145 08040...	8	4,0	•	•	•	•	•	•	•		14	4,0				
0145 08042...		4,2	•	•	•	•	•	•	•							
0145 08050...		5,0	•	•	•	•	•	•	•	•						
0145 08052...		5,2	•	•	•	•	•	•	•	•						
0145 10050...		10	5,0	•	•	•	•	•	•	•						
0145 10060...	6,0		•	•	•	•	•	•	•	•						
0145 10062...	6,2		•	•	•	•	•	•	•	•						
0145 12080...	8,0		•	•	•	•	•	•	•	•	•	20	8,3	7	0,8	
0145 12082...	8,2	•	•	•	•	•	•	•	•	•						
0145 14100...	14	10,0	•	•	•	•	•	•	•	•	22	10,3				
0145 14102...		10,2	•	•	•	•	•	•	•	•						
0145 14105...		10,5	•	•	•	•	•	•	•	•						
0145 16120...	16	12,0		•	•	•	•	•	•	•		12,3				
0145 16125...		12,5		•	•	•	•	•	•	•						

• = Livrable du stock. Autres dimensions et exécutions spéciales livrables sur demande.

• = Ab Lager lieferbar. Weitere Abmessungen sowie Spezialausführungen auf Anfrage.

Éjecteurs tubulaires à dégagement conique

Auswerferhülsen stufenlos

Matière: 1.2343 corps ~ 950 HV nitrué
tête ~ 45 HRC

Werkstoff: 1.2343 Schaft ~ 950 HV nitriert
Kopf ~ 45 HRC

Exemple de commande:

Bestellbeispiel:
01451 030 016 080
d₁ d₃ l₁

• = Livrable du stock / Ab Lager lieferbar

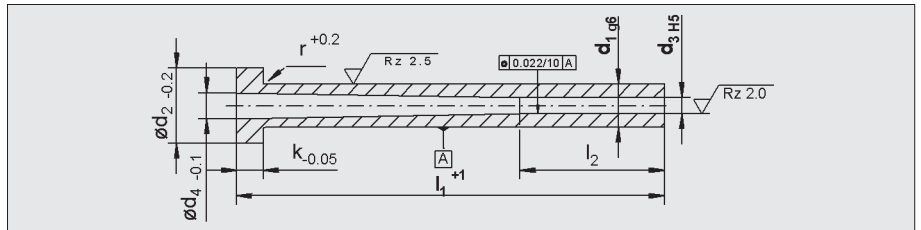
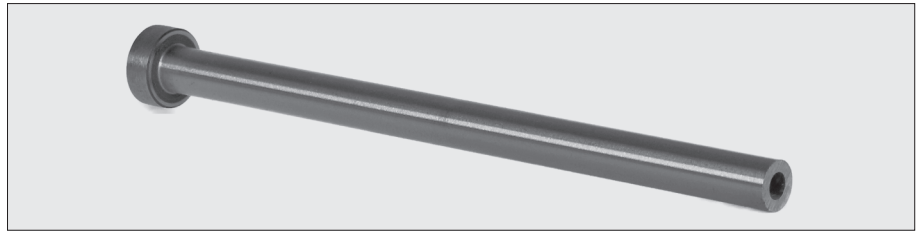

No d'article Artikelnummer	d ₁ g ₆	d ₃ H ₅	I1 +1								d ₂ -0.2	k -0.05	r +0.2	l ₂				
			80	100	125	150	175	200	225	250								
01451 030016...	3,0	1,6	•	•	•	•	•	•	•	•	•	6	3	0,3	35			
01451 035020...	3,5	2,0	•	•	•	•	•	•	•	•	•	7	3	0,3				
01451 035022...		2,2	•	•	•	•	•	•	•	•	•							
01451 040020...	4,0	2,0	•	•	•	•	•	•	•	•	•	8	3	0,3	45			
01451 040022...		2,2	•	•	•	•	•	•	•	•	•							
01451 040025...		2,5	•	•	•	•	•	•	•	•	•							
01451 045030...	4,5	3,0	•	•	•	•	•	•	•	•	•	10	3	0,3				
01451 050025...		2,5	•	•	•	•	•	•	•	•	•							
01451 050027...		2,7	•	•	•	•	•	•	•	•	•							
01451 050030...		3,0	•	•	•	•	•	•	•	•	•							
01451 050032...		3,2	•	•	•	•	•	•	•	•	•							
01451 050035...		3,5	•	•	•	•	•	•	•	•	•							
01451 055032...	5,5	3,2	•	•	•	•	•	•	•	•	•	12	5	0,5				
01451 060030...		3,0	•	•	•	•	•	•	•	•	•							
01451 060032...		3,2	•	•	•	•	•	•	•	•	•							
01451 060035...		3,5	•	•	•	•	•	•	•	•	•							
01451 060040...		4,0	•	•	•	•	•	•	•	•	•							
01451 060042...		4,2	•	•	•	•	•	•	•	•	•							
01451 060045...		4,5	•	•	•	•	•	•	•	•	•							
01451 080040...		8,0	4,0	•	•	•	•	•	•	•	•				•	14	5	0,5
01451 080042...			4,2	•	•	•	•	•	•	•	•				•			
01451 080045...			4,5	•	•	•	•	•	•	•	•				•			
01451 080047...	4,7		•	•	•	•	•	•	•	•	•							
01451 080050...	5,0		•	•	•	•	•	•	•	•	•							
01451 080052...	5,2		•	•	•	•	•	•	•	•	•							
01451 080055...	5,5		•	•	•	•	•	•	•	•	•							
01451 080060...	6,0		•	•	•	•	•	•	•	•	•							
01451 080062...	6,2	•	•	•	•	•	•	•	•	•								
01451 100060...	10,0	6,0	•	•	•	•	•	•	•	•	•	16	5	0,5				
01451 100062...		6,2	•	•	•	•	•	•	•	•	•							
01451 100065...		6,5	•	•	•	•	•	•	•	•	•							
01451 100070...		7,0	•	•	•	•	•	•	•	•	•							
01451 120080...	12,0	8,0	•	•	•	•	•	•	•	•	•	20	7	0,8				
01451 120082...		8,2	•	•	•	•	•	•	•	•	•							
01451 120085...		8,5	•	•	•	•	•	•	•	•	•							
01451 120090...		9,0	•	•	•	•	•	•	•	•	•							
01451 140100...	14,0	10,0	•	•	•	•	•	•	•	•	•	22	7	0,8				
01451 140102...		10,2	•	•	•	•	•	•	•	•	•							
01451 140105...		10,5	•	•	•	•	•	•	•	•	•							
01451 140110...		11,0	•	•	•	•	•	•	•	•	•							
01451 160120...	16,0	12,0	•	•	•	•	•	•	•	•	•	22	7	0,8				
01451 160125...		12,5	•	•	•	•	•	•	•	•	•							
01451 160130...		13,0	•	•	•	•	•	•	•	•	•							

Autres dimensions et exécutions spéciales livrables sur demande.

Weitere Abmessungen sowie Spezialausführungen auf Anfrage.

Raccords

Kupplungssysteme

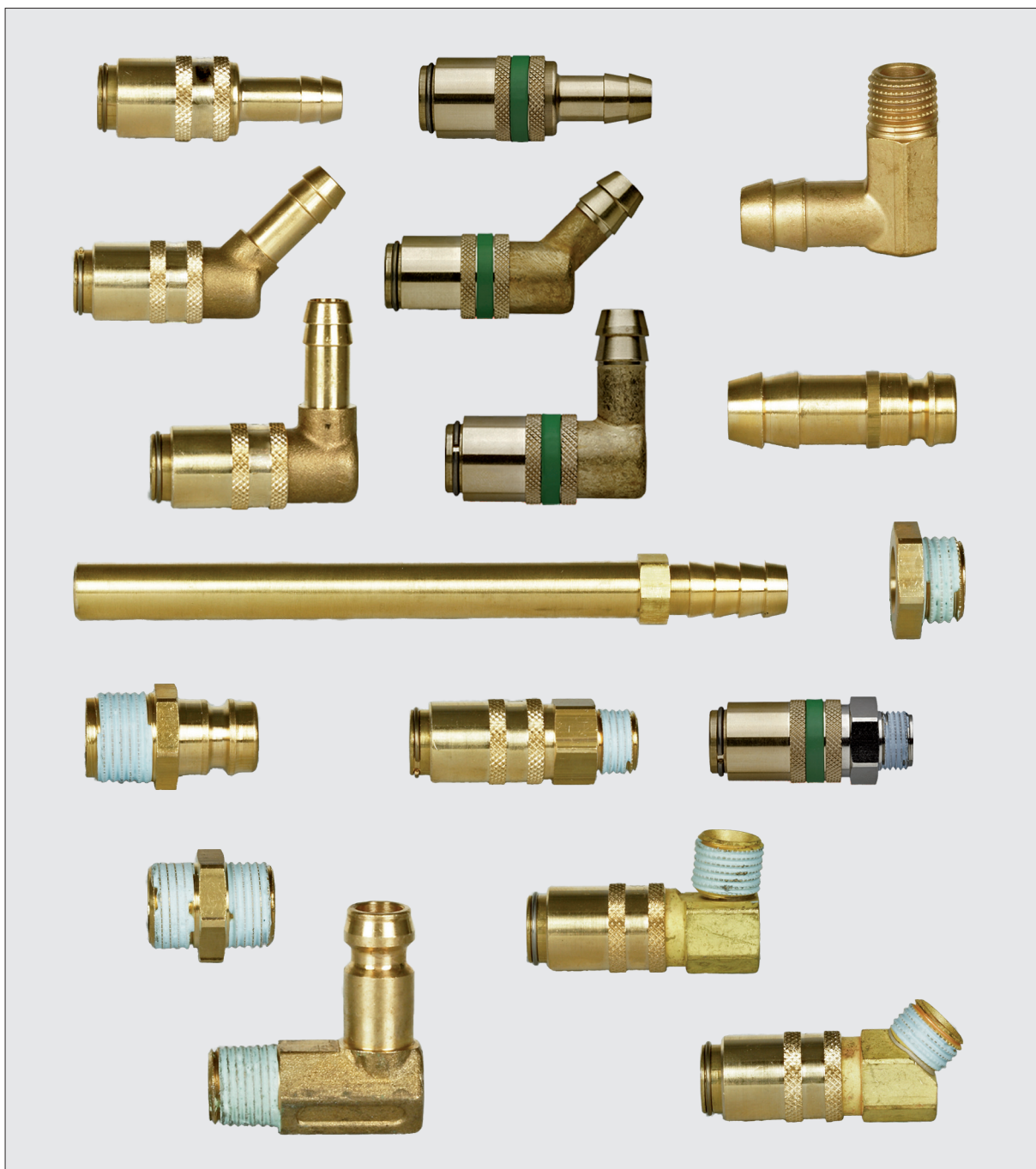

Aperçu SAFE - Lock

SAFE - Lock Auf einen Blick

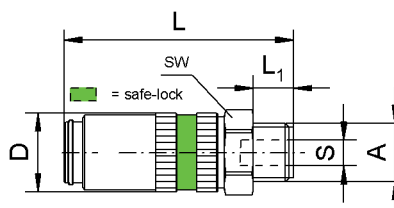
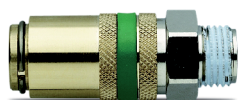

Artikel-Nr. No. d'article	A	S	D	L	L1	SW	Artikel-Nr. No. d'article	A	S	D	L	L1	SW
0161 090014SL	M14X1.5	6	18	48	9	17	0161 090014VSL	M14X1.5	6	18	48	9	17
0161 09001/4SL	G 1/4	6	18	48	9	17	0161 09001/4VSL	G 1/4	6	18	48	9	17

Artikelnummer
Numero d'article

Dieser Wert gibt die Nennweite an
Cette valeur indique la section nominal

Dieser Wert gibt die Anschlussdimension an
Cette valeur indique les dimension de connection

Farbe und Symbol weisen auf Systeme mit SAFE-Lock™ Technologie hin.
Les systèmes équipés de la technologie SAFE-Lock™ sont repér par leur symbole et inscrits sur fond de couleur verte

↔
Kupplungs-Systeme mit freiem Durchgang
Systèmes de raccords à passage libre

⊗
Einseitig absperrende Kupplungs-Systeme
Systèmes de raccords obturés d'un côté

Die Produkte sind so aufgebaut, dass Sie schnellstmöglich die für Ihre Anwendung relevanten Informationen herauslesen können. Zudem finden Sie in den technischen Zeichnungen alle signifikanten Masse unserer Produkte. Bitte beachten Sie, dass die Zeichnungen keine verbindlichen Konstruktionsdarstellungen sind, sondern der einfachen Masskennzeichnung dienen.

Les tableaux de produits sont construit de telle manière qu'il est possible de trouver rapidement les information pertinentes pour votre application. Vous allez de plus trouver toutes les dimensions importantes de nos produits dans les dessin techniques. Les dessin, nos contracteurs ne servant que l'aspect dimensionell.

SAFE-Lock

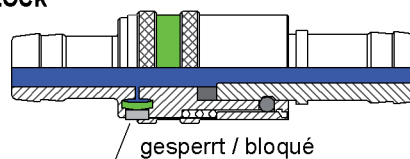
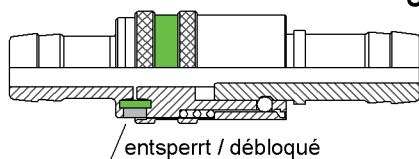

Développement ultérieur Weiterentwicklung

International

Profil éprouvé depuis des décennies, avec une grande pénétration du marché dans le domaine de la technique d'injection des matières plastiques pour des systèmes de raccords à deux mains.

Seit Jahrzehnten bewährtes Profil im Bereich der Kunststoffspritztechnik für Zweihand-Kupplungssysteme mit großer Marktdurchdringung.

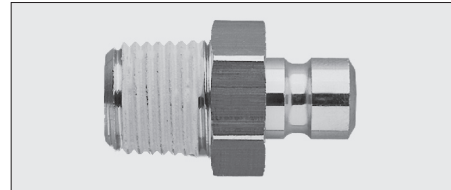

Européen

Evolution du développement du profil International, du fait de sa technique depuis les années 70. Les systèmes de raccords avec profils Européens, se caractérisent par une utilisation confortable à une seule main, et des joints d'étanchéités fiables grâce à l'utilisation joints toriques.

Weiterentwicklung des International-Profils, das sich seit den 70er Jahren vor allem in der technisch anspruchsvollen europäischen Produktionslandschaft durchgesetzt hat. Die Kupplungssysteme European-Profil zeichnen sich durch die komfortable Einhandbedienung und eine zuverlässige Ring Abdichtung aus.

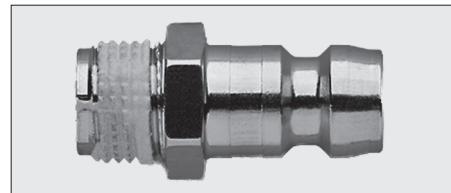

Français

Profil auparavant exclusivement utilisé en France: disponible comme raccord à passage libre, sans soupape et sans système Safe-Lock™ Avec ce système de raccord, les joints toriques peuvent être remplacés très facilement sans besoin de techniques élaborées. Des clips de couleur permettent un repérage facile. (Pour plus de détails voir le catalogue spécial)

Früher ausschließlich in Frankreich gebräuchliches Profil, das nur als Durchgangskupplung ohne Ventil und ohne Safe-Lock™ System erhältlich ist. Bei dem Kupplungssystem lassen sich die O-Ringe sehr einfach ohne großen technischen Aufwand ersetzen. Zudem ist hier eine einfache farbliche Kodierung mittels Colour Clip möglich (Details siehe Spezial Katalog).

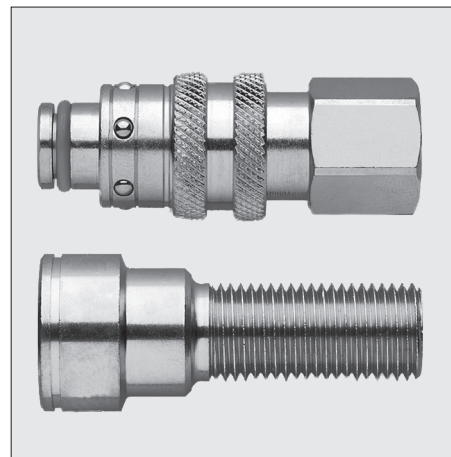

Raccords de sécurité

Les systèmes de raccords Safe-Lock™

- excluent avec fiabilité le risque de blessures
- ne peut pas être déconnectés sous pression
- sont disponibles dans les deux programmes Europe et International
- sont 100% compatibles avec les systèmes standard et peut sans problème être montés ultérieurement sur différents systèmes.

Sicherheits-Kupplungssysteme

Safe-lock™-Kupplungssysteme

- schliessen das Risiko einer schwerwiegenden Verletzung zuverlässig aus
- können unter Druck nicht entkuppelt werden
- sind sowohl für unser Europa- und International Programm lieferbar
- sind 100% kompatibel zu Standard Systemen und lassen sich daher auch nachträglich unproblematisch nachrüsten
- sind bis 180°C gegen Öl und Wasser resistent
- entsprechen der EU-Sicherheits-Richtlinie 97 / 23 / EF Richtlinie 1

Verlangen Sie unseren
Spezialkatalog

Demandez notre
catalogue spécial

Raccords rapides Schnellverschluss- kupplungen

Matière:

Laiton / Viton® 20 Bar / 200°C

Werkstoff:

Messing / Viton® 20 Bar / 200°C

Exemple de commande:

Bestellbeispiel:

0160 09 00 V SL

Serie V = avec soupape / mit Ventil
SL = Safe-Lock™

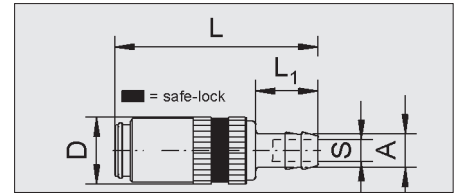
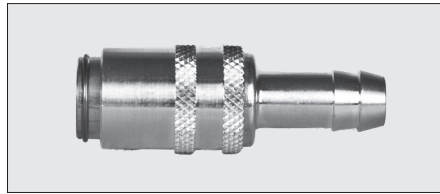

Hülse vernickelt ohne Ventil
Manchon nicklé sans soupape



Hülse Messing mit Ventil
Manchon en laiton avec soupape

No d'article Artikelnummer	A	S	D	L	L ₁
0160 0900	10	6	18	52	22
0160 1300	13	9	23	61,5	25
0160 1900	19	13	32	90	32
0160 0900SL	10	6	18	60	22
0160 1300SL	13	9	24	71	25

No d'article Artikelnummer	A	S	D	L	L ₁
0160 0900V	10	6	18	52	22
0160 1300V	13	9	23	61,5	25
0160 1900V	19	13	32	90	32
0160 0900VSL	10	6	18	60	22
0160 1300VSL	13	9	24	71	25

Raccords rapides 45° Schnellverschluss- kupplungen 45°

Matière:

Laiton / Viton®

Werkstoff:

Messing / Viton®

Exemple de commande:

Bestellbeispiel:

0160 09 45 V SL

Serie V = avec soupape / mit Ventil
SL = Safe-Lock™

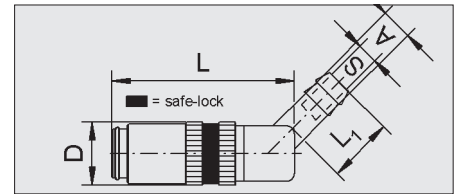
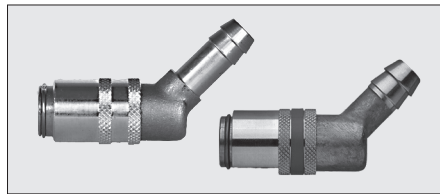

Hülse vernickelt ohne Ventil
Manchon nicklé sans soupape



Hülse Messing mit Ventil
Manchon en laiton avec soupape

No d'article Artikelnummer	A	S	D	L	L ₁
0160 0945	10	6	18	41	22
0160 1345	13	9	23	51	25
0160 1945	19	13	32	78	30
0160 0945SL	10	6	18	60	22
0160 1345SL	13	9	24	60,5	25

No d'article Artikelnummer	A	S	D	L	L ₁
0160 0945V	10	6	18	41	22
0160 1345V	13	9	23	51	25
0160 1945V	19	13	32	78	30
0160 0945VSL	10	6	18	60	22
0160 1345VSL	13	9	24	60,5	25

Raccords rapides 90° Schnellverschluss- kupplungen 90°

Matière:

Laiton / Viton®

Werkstoff:

Messing / Viton®

Exemple de commande:

Bestellbeispiel:

0160 09 90 V SL

Serie V = avec soupape / mit Ventil
SL = Safe-Lock™

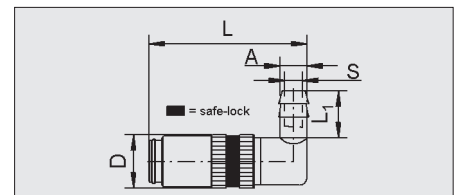
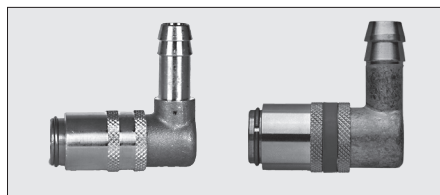

Hülse vernickelt ohne Ventil
Manchon nicklé sans soupape



Hülse Messing mit Ventil
Manchon en laiton avec soupape

No d'article Artikelnummer	A	S	D	L	L ₁
0160 0990	10	6	18	41	22
0160 1390	13	9	23	51	28,5
0160 1990	19	13	32	78	32
0160 0990SL	10	6	18	53,5	22
0160 1390SL	13	9	24	63,5	28,5

No d'article Artikelnummer	A	S	D	L	L ₁
0160 0990V	10	6	18	41	22
0160 1390V	13	9	23	51	28,5
0160 1990V	19	13	32	78	32
0160 0990VSL	10	6	18	53,5	22
0160 1390VSL	13	9	24	63,5	28,5

Raccords rapides Schnellverschluss- kupplungen

Matière:
Laiton, Viton® 20 Bar / 200°C

Werkstoff:
Messing, Viton® 20 Bar / 200°C

Exemple de commande:

Bestellbeispiel:

0161 09 0014 V SL

Serie V = avec soupape / mit Ventil
SL = Safe-Lock™

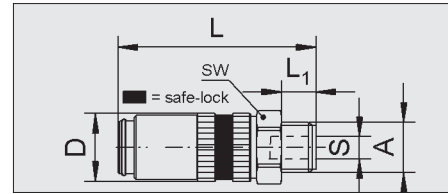
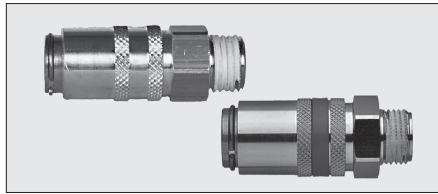

Hülse vernickelt ohne Ventil
Manchon nicklé sans soupape



Hülse Messing mit Ventil
Manchon en laiton avec soupape

No d'article Artikelnummer	A	S	D	L	L ₁	SW
0161 090014	M14x1,5	6	18	48	9	17
0161 09001/4	G1/4					
0161 09003/8	G3/8					
0161 090014SL	M14x1,5	6	18	48	9	17
0161 09001/4SL	G1/4					
0161 09003/8SL	G3/8					
0161 130016	M16x1,5	9	23	51,5	12	22
0161 13001/4	G1/4					
0161 13003/8	G3/8					
0161 13001/2	G1/2	9	23	51,5	12	22
0161 130016SL	M16x1,5					
0161 13001/4SL	G1/4					
0161 13003/8SL	G3/8	9	23	51,5	12	22
0161 13001/2SL	G1/2					
0161 190024	M24x1,5					
0161 19001/2	G1/2	13	32	78	16	30
0161 19003/4	G3/4					
0161 19001/2	G1/2					
0161 19003/4	G3/4	13	32	78	16	30
0161 19001/2	G1/2					
0161 19003/4	G3/4					

No d'article Artikelnummer	A	S	D	L	L ₁	SW
0161 090014V	M14x1,5	6	18	48	9	17
0161 09001/4V	G1/4					
0161 09003/8V	G3/8					
0161 090014VSL	M14x1,5	6	18	48	9	17
0161 09001/4VSL	G1/4					
0161 09003/8VSL	G3/8					
0161 130016V	M16x1,5	9	23	51,5	12	22
0161 13001/4V	G1/4					
0161 13003/8V	G3/8					
0161 13001/2V	G1/2	9	23	51,5	12	22
0161 130016VSL	M16x1,5					
0161 13001/4VSL	G1/4					
0161 13003/8VSL	G3/8	9	23	51,5	12	22
0161 13001/2VSL	G1/2					
0161 190024V	M24x1,5					
0161 19001/2V	G1/2	13	32	78	16	30
0161 19003/4V	G3/4					
0161 19001/2V	G1/2					
0161 19003/4V	G3/4	13	32	78	16	30
0161 19001/2V	G1/2					
0161 19003/4V	G3/4					

Raccords rapides 45° / 90° Schnellverschluss kupplungen 45° / 90°

Matière:
Laiton, Viton® 20 Bar / 200°

Werkstoff:
Messing, Viton® 20 Bar / 200°

Exemple de commande:

Bestellbeispiel:

filetage extérieur 45°

Aussengewinde 45°

0161 09 4514 V

Serie V = avec soupape / mit Ventil

ou / oder

Filetage extérieur 90°

Aussengewinde 90°

0161 09 9014 V

Serie V = avec soupape / mit Ventil

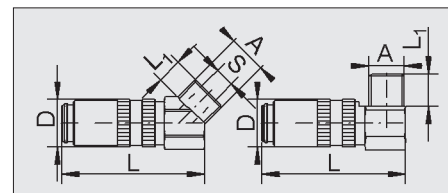
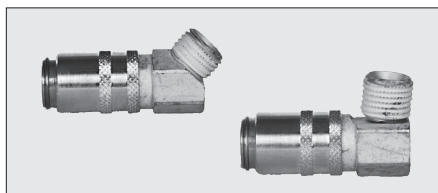

Hülse vernickelt ohne Ventil
Manchon nicklé sans soupape



Hülse Messing mit Ventil
Manchon en laiton avec soupape

filetage extérieur 45°

No d'article Artikelnummer	A	S	D	L	L ₁	SW
0161 094514	M14x1,5	6	18	47	12	17
0161 09451/4	G1/4					
0161 134516	M16x1,5					
0161 194524	M24x1,5	13	32	80	18	30
0161 134516	M16x1,5					
0161 194516V	M24x1,5					

Aussengewinde 45°

No d'article Artikelnummer	A	S	D	L	L ₁	SW
0161 094514V	M14x1,5	6	18	47	12	17
0161 09451/4V	G1/4					
0161 134516V	M16x1,5					
0161 194516V	M24x1,5	13	32	80	18	30
0161 134516V	M16x1,5					
0161 194516V	M24x1,5					

filetage extérieur 90°

No d'article Artikelnummer	A	S	D	L	L ₁	SW
0161 099014	M14x1,5	6	18	47	9	17
0161 09901/4	G1/4					
0161 139016	M16x1,5					
0161 199024	M24x1,5	13	32	80	18	30
0161 139016	M16x1,5					
0161 199024V	M24x1,5					

Aussengewinde 90°

No d'article Artikelnummer	A	S	D	L	L ₁	SW
0161 099014V	M14x1,5	6	18	47	9	17
0161 09901/4V	G1/4					
0161 139016V	M16x1,5					
0161 199024V	M24x1,5	13	32	80	18	30
0161 139016V	M16x1,5					
0161 199024V	M24x1,5					

Raccords rapides Schnellverschluss- kupplungen

Matière:

Laiton / Viton®

Werkstoff:

Messing / Viton®

Exemple de commande:

Bestellbeispiel:

01612 09 1/4 V

Serie V = avec soupape / mit Ventil

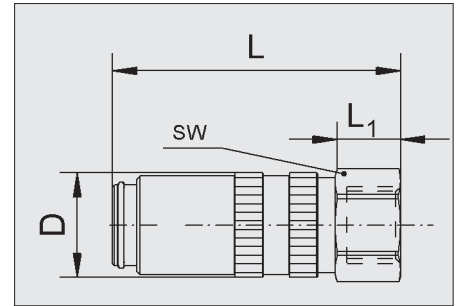
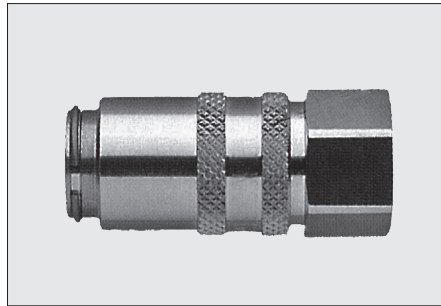

Hülse vernickelt ohne Ventil
Manchon nicklé sans soupape



Hülse Messing mit Ventil
Manchon en laiton avec soupape

No d'article Artikelnummer	A	D	S	L	L ₁	SW
01612 091/4	G1/4	18	6	41	10	17
01612 093/8	G3/8			45		19
01612 131/4	G1/4	23	9	46,5		21
01612 133/8	G3/8					
01612 1316	M16x1,5					

No d'article Artikelnummer	A	D	S	L	L ₁	SW
01612 091/4V	G1/4	18	6	41	10	17
01612 093/8V	G3/8			45		19
01612 131/4V	G1/4	23	9	46,5		21
01612 133/8V	G3/8					
01612 1316V	M16x1,5					

Raccords de déviation Umlenk Kupplungen

Matière:

Laiton / Viton®

Werkstoff:

Messing / Viton®

Exemple de commande:

Bestellbeispiel:

01612 09 125 (V)

Serie V = avec soupape / mit Ventil

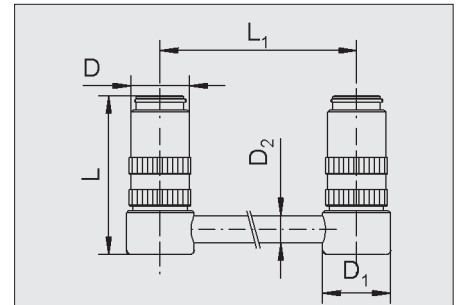
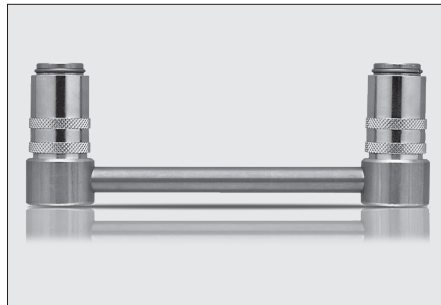

Hülse vernickelt ohne Ventil
Manchon nicklé sans soupape



Hülse Messing mit Ventil
Manchon en laiton avec soupape

No d'article Artikelnummer	D	L ₁	D ₁	D ₂	L ₁
01612 09125 (V)	18	43	20	8	125
01612 09250 (V)					250
01612 09500 (V)					500
01612 13125 (V)	23	53	26	10	125
01612 13250 (V)					250
01612 13500 (V)					500
01612 19160 (V)	32	80	36	14	160
01612 19315 (V)					315
01612 19500 (V)					500

**Demandez notre
catalogue spécial**

**Verlangen Sie unser
Spezialkatalog**

Votre tuyau réalisé à la demande / Fax-Formulaire de Commande Ihre Sonderanfertigung / Fax-Bestellformular

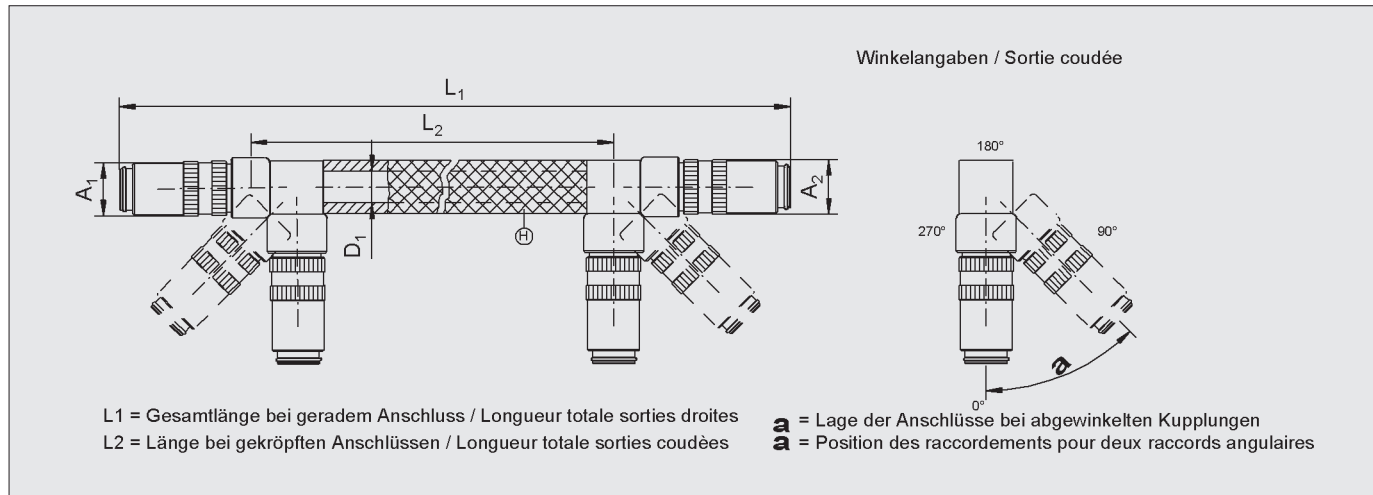

H Schlauchtyp Type de tuyau	D1 Innendurchmesser Schlauch Diamètre intérieur
L12 Schlauchlänge Longueur de tuyau	
A1 Anschluss 1 Raccord 1	A2 Anschluss 2 Raccord 2
α Winkel Coude	Menge Quantité

Schlauch und Anschluss sind mit Verquetschung TFK.. befestigt | Tuyaux et raccords sertis avec la série TFK..

Firma Société	
Ansprechpartner Responsable	Fax Fax
Telefon Téléphone	Email Email
Datum / Date:	
Unterschrift / Signature:	

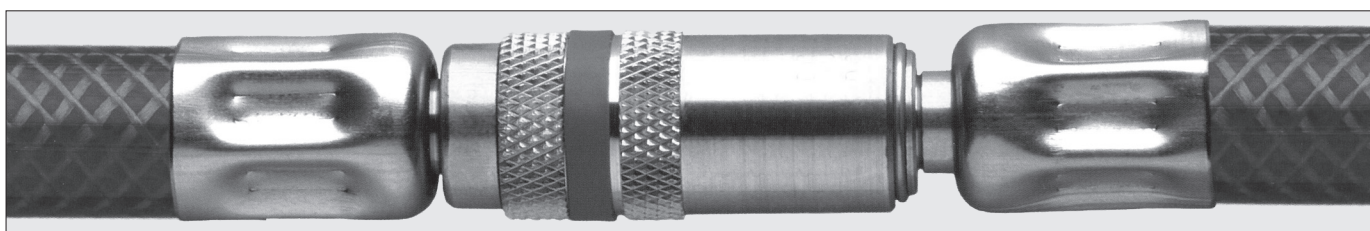

Raccords

Anschlussnippeln

Matière:

Laiton / inox

Werkstoff:

Messing / Rostfrei

Exemple de commande:

Bestellbeispiel:

0162 09 08
Série

0162 09 08 R

Série

0162 09 08 V

Série

- Messing vernickelt
- Laiton nickelé

exécution en inox avec code R

exécution avec soupape avec code V

in Rostfrei lieferbar mit Code R

mit Ventil lieferbar mit Code V

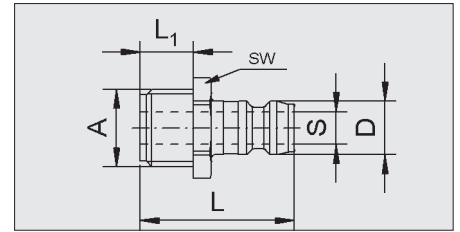
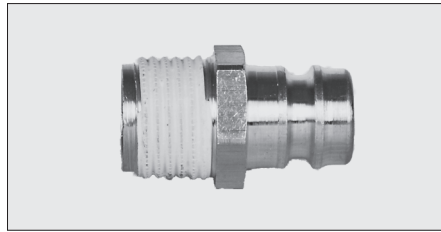

ohne Ventil
sans soupape



mit Ventil
avec soupape

No d'article Artikelnummer	A	S	D	L	L ₁	SW
0162 0908 (R)	M8x0,75	6	9	24	7	11
0162 0910 (R)	M10x1					
0162 091/8 (R)	G1/8 •					
0162 0912	M12x1,5			27	10	14
0162 0914	M14x1,5			26	9	15
0162 091/4 (R)	G1/4 •					
0162 093/8	G3/8 •			30	10	17
0162 131/8	G1/8 •	9	13,5	25	8	14
0162 1314	M14x1,5			26	9	15
0162 131/4 (R)	G1/4 •					
0162 133/8 (R)	G3/8 •					17
0162 1316	M16x1,5					

No d'article Artikelnummer	A	S	D	L	L ₁	SW
0162 1924	M24x1,5	13	19	51	16	27
0162 191/2	G1/2 •			47	12	22
0162 193/4	G3/4 •			51	16	27
0162 0914V	M14x1,5	6	9	29	12	15
0162 091/4V	G1/4 •					
0162 131/4V	G1/4 •	9	13,5	31		
0162 133/8V	G3/8 •			30		17
0162 1316V	M16x1,5					
0162 1924V	M24x1,5	13	19	51	16	27
0162 193/4V	G3/4 •					

Raccords 90°

Anschlussnippeln 90°

Matière:

Laiton

Werkstoff:

Messing

Exemple de commande:

Bestellbeispiel:

0162 09 08 90
Série

- Messing vernickelt
- Laiton nickelé

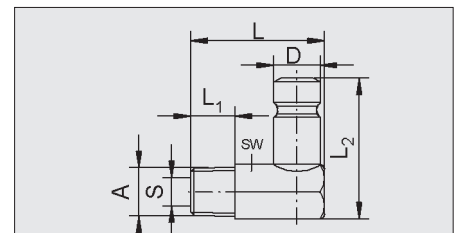

No d'article Artikelnummer	A	S	D	L	L ₁	L ₂	SW
0162 090890	M8x0,75	6	9	27	9	28,5	11
0162 091090	M10x1						
0162 091/890	R1/8 •						
0162 091/490	R1/4 •						
0162 131490	M14x1,5	9	13,5	34	11	32	15

No d'article Artikelnummer	A	S	D	L	L ₁	L ₂	SW
0162 131/490	R1/4 •	9	13,5	34	11	32	15
0162 133/890	R3/8 •						
0162 192490	M24x1,5	13	19	47	16	54	24
0162 191/290	R1/2 •						

Raccords rallonge avec filetage

Verlängerungsrippeln mit Gewinde

Matière:

Laiton

Werkstoff:

Messing

Exemple de commande:

Bestellbeispiel:

0162 09 1/8 100
Série

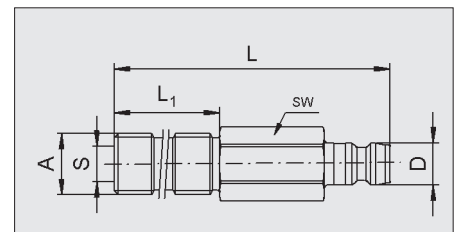
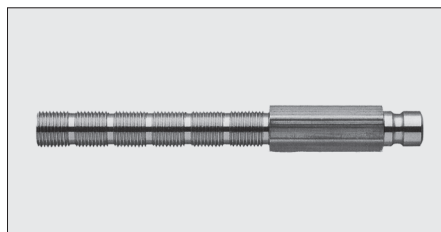

No d'article Artikelnummer	A	S	D	L	L ₁	SW
0162 091/8100	G 1/8	6	9	100	60	11
0162 091/4100	G 1/4					14
0162 131/4100	G 1/4	9	13,5			
0162 133/8100	G 3/8					19

Raccords rallonge Verlängerungsrippeln

Matière:
Laiton

Werkstoff:
Messing

Exemple de commande:

Bestellbeispiel:

0163 1 09 063
Série L

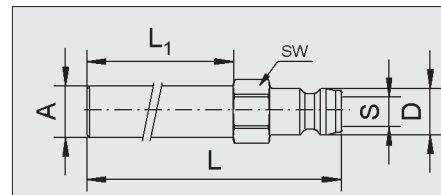
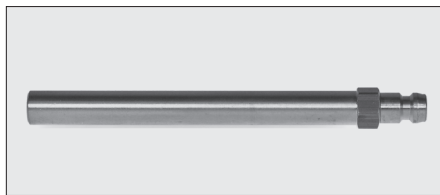

No d'article Artikelnummer	A	D	L	L1	S	SW
0163 109063	8	9	63	42	6	9
0163 109100			100	79		
0163 109120	10		120	100		11
0163 109240			240	220		
0163 109360			360	340		

No d'article Artikelnummer	A	D	L	L1	S	SW
0163 113150	14	13,5	150	125	9	15
0163 113300			300	275		
0163 113450			450	425		
0163 119500	21	19	500	465	13	22
0163 119800			800	765		

Raccords intermédiaires Stecktüllen

Matière:
Laiton

Werkstoff:
Messing

Exemple de commande:

Bestellbeispiel:

0163 2 09 10
Série A

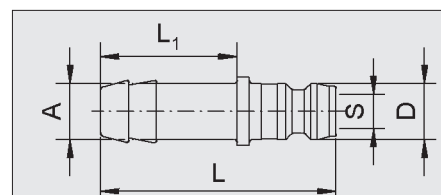
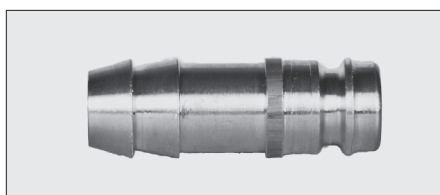

No d'article Artikelnummer	A	D	L	L1	S
0163 2 0910	10	9	38	22	6
0163 2 1310		13,5	41	25	9
0163 2 1313	13				

No d'article Artikelnummer	A	D	L	L1	S
0163 2 1913	13	19	61	32	13
0163 2 1919	19				

Raccords doubles Doppelnippeln

Matière:
Laiton

Werkstoff:
Messing

Exemple de commande:

Bestellbeispiel:

0163 3 14 14
A A₁

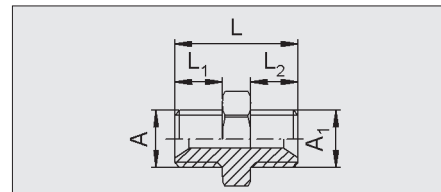

No d'article Artikelnummer	A	A ₁	L	L1	L2	SW
0163 31414	M14x1,5	M14x1,5	23	9	9	17
0163 3141/4	M14x1,5	G 1/4				
0163 31/41/4	G 1/4	G 1/4				
0163 31616	M16x1,5	M16x1,5				19
0163 3163/8	M16x1,5	G 3/8				
0163 33/83/8	G 3/8	G 3/8				

No d'article Artikelnummer	A	A ₁	L	L1	L2	SW
0163 31/214	G 1/2	M14x1,5	27	12	9	22
0163 31/216	G 1/2	M16x1,5				
0163 31/21/2	G 1/2	G 1/2	30		12	
0163 3241/2	M24x1,5	G 1/2	36	16		27
0163 33/43/4	G 3/4	G 3/4	40		16	
0163 33/424	G 3/4	M24x1,5				

Raccords de réduction Reduziernippeln

Matière:
Laiton

Werkstoff:
Messing

Exemple de commande:

Bestellbeispiel:

0163 4 1/4 1/8
A A₁

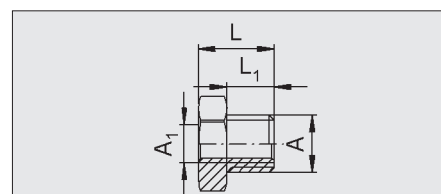

No d'article Artikelnummer	A	A ₁	L	L1	SW
0163 41/41/8	G 1/4	G 1/8	11	7	17
0163 41410	M14x1,5	M10x1			
0163 43/81/4	G 3/8	G 1/4	13	9	19

No d'article Artikelnummer	A	A ₁	L	L1	SW
0163 41814	M18x1,5	M14x1,5	14	9	22
0163 41/23/8	G 1/2	G 3/8	18	12	24
0163 43/41/2	G 3/4	G 1/2	24	16	27
0163 42416	M24x1,5	M16x1,5			